

**DANGL
BETON**

Wir gestalten & schützen



Unser Leistungsspektrum

- **Abwasser- und Klärtechnik**
- **Brauchwassertechnik**
- **Abscheidetechnik**
- **Fertigteilschächte**
- **Pflastersteine**
- **Tiefbauprodukte**
- **Gartengestaltung**

Anton Dangl Beton- und Kieswerk GmbH

Enchendorfstr. 16
94447 Plattling
Tel.: 09931/954-0
Fax: 09931/954-50

Internet: www.dangl-beton.de
E-Mail: info@dangl-beton.de

**DANGL
BETON**

Wir gestalten & schützen

Monolithische Kleinkläranlagen nach DIN EN 12566-3



**DANGL
BETON**

DANGL BETON
Führend in allen Bereichen
der Abwassertechnik

DANGL-Goliath für große Ansprüche

DANGL-Goliath-Behälter können mit bedarfsgerechter Ausstattung für unterschiedlichste Inhalte und Verwendungen genutzt werden.

Bruttinhalt: bis 35,2 cbm

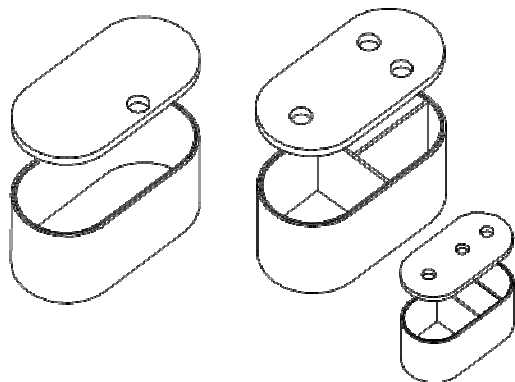

FERTIGUNG

Monolithische DANGL-Kleinkläranlagen werden in einem Stück unter Verwendung hochwertiger Betone gegossen. Nach dem Erhärten des Betons erfolgt die Entschalung. Dadurch erreicht man höchste Maßgenauigkeit, eine glatte Oberfläche und absolute Dichtigkeit des Betonbehälters.

Die spezielle Fertigungsmethode ermöglicht es, die Behälterhöhen individuell anzupassen. Das Gleiche gilt für Aussparungen z.B. Ein- und Auslauf.

Bei hohen Grundwasserständen werden die Behälter mit Auftriebssicherung ausgeliefert.

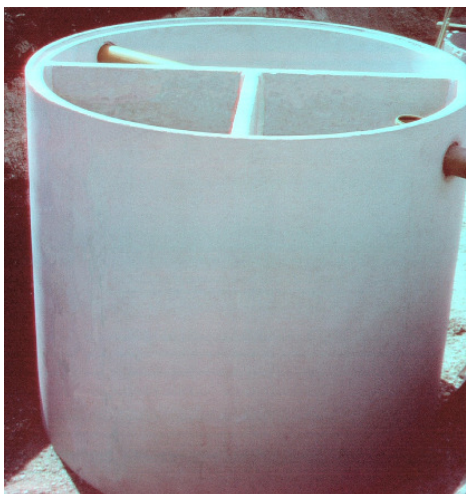

GRÖSSEN

1-Behälter-Ausführung (3-Kammer-Kleinkläranlage)

Nutz- inhalt	Innen- durch- messer	Gesamt- höhe	Schwer- stes Ein- zelteil	Gesamt- gewicht
[litr.]	[mm]	[mm]	[t]	[t]
6.000	2000	3070	6,00	7,11
6.700	2000	3320	6,48	7,61
6.800	2500	2690	6,50	8,17
8.000	2500	2940	7,15	8,82
9.200	2500	3190	7,78	9,45
10.500	2500	3440	8,41	10,08

2-Behälter-Ausführung (3-Kammer-Kleinkläranlage)

Nutz- inhalt	Innen- durch- messer	Gesamt- höhe	Schwer- stes Ein- zelteil	Gesamt- gewicht
[litr.]	[mm]	[mm]	[t]	[t]
12.000	2x2000	3070	5,66	12,93
13.400	2x2000	3320	6,15	13,81
13.600	2x2500	2690	6,20	15,12
16.000	2x2500	2940	6,79	16,21
18.500	2x2500	3190	7,38	17,30
21.000	2x2500	3440	7,97	18,00

2-Kammer-Ausführung auf Anfrage!
Weitere Größen auf Anfrage!

TRANSPORT UND EINBAU

Mit unserem **Spezial-Lkw-Kran** können wir den Behälter in einem Zug liefern und sofort in die bauseitige Grube heben.

Sie sparen sich unnötige Kosten durch einen zusätzlichen Kran.



Bestätigung:

DANGL-Kleinkläranlagen sind **CE**-zertifiziert und können mit **allen** Nachrüstätzen (sofern sie eine gültige Zulassung des DIBt haben) kombiniert werden. Dies wurde durch die MFPA, Weimar mit Prüfbericht bestätigt.

Ab 1. Juli 2010 ist zusätzlich zur bisher notwendigen Zulassung des DIBt („Z-Nr.“) die **CE-Zertifizierung** des Kläranlagen-Behälters zwingend erforderlich!